

GREAT KING

GK-11W

FM TRANSCEIVER

使用說明書

十分感謝您選擇本調頻 UHF 無線電對講機。本對講機設計新穎，功能結構強大，外型美觀且性能穩定，語音人性化操作導引，是為了滿足使用者對操作方便且性能優異的超小型對講機的需要而設計的。

為了使您能充分了解該機的性能，請您在使用前詳細閱讀此說明。

本冊的適用機型：GK-11W
認證號碼：☞ CCAJ21LP0CB0T1

首先感謝您購買本產品，在您使用本機以前請務必詳閱此說明操作並依照一切法規使用，不正確的使用將可能損壞本機功能及違反中華民國法令。

根據國家通訊傳播委員會低功率電波輻射性電機管理辦法規定：

第十二條 經型式認證合格之低功率射頻電機非經許可，公司、商號或使用者均不得擅自變更頻率、加大功率或變更原設計之特性及功能。

第十四條 低功率射頻電機之使用不得影響飛航安全及干擾合法通信；經發現有干擾現象時，應立即停用，並改善至無干擾時方得繼續使用。

前項合法通信，指依電信法規定作業之無線電通信。低功率射頻電機須忍受合法通信或工業、科學及醫療用電波輻射性電機設備之干擾。

- 敬告使用者：
- 請注意供電電壓必須在 6V 和 8V 之間以免損壞對機。
 - 為避免電磁干擾或電磁兼容引起的問題，請在貼有“請關閉對講機”標誌的場合關閉對講機，例如：醫院和其他保健醫療場所。
 - 請勿將對講機長時間暴露在陽光直射下或放在加熱裝置附近。
 - 請保持對講機乾燥。雨水或濕氣會腐蝕電子線路。
 - 如果發現從對講機發出異常氣味或者冒煙，應立即從對講機中取出電池組，請與本公司或當地授權經銷商聯繫。
 - 請不要試圖拆開對講機，非專業人員對本機的處理可能會造成損壞。

- 請勿將持續發射過久，對講機可能會發熱燙傷人，甚至損害對講機。
- 請勿使用天線已損壞的對講機，已損壞的天線接觸皮膚可能導致輕微灼傷。
- 請勿在沒安裝天線時發射。

- 電池注意事項：
- 請使用 **GREAT KING** 指定的電池進行充電；使用其他電池可能會爆炸，導致人體傷害。
 - 電池在出廠時沒有進行充電，請再使用前對新的或者長時間未經使用的充電電池進行充電。充電/放電循環兩三次將可使電池容量達到最佳狀態。當發現電池電力低微時，需對電池進行充電或更換池。
 - 請勿短路電池端子或將電池丟棄於火中，切勿擅自拆卸電池組的外殼。
 - 充電時的環境溫度應在 0°C~40°C 之間，在此範圍外充電時，可能會影響電池的正確充電。
 - 在充電時，請將裝有電池的對講機電源關閉。在充電時使用對講機會妨礙電池的正確充電。
 - 整個充電過程中，請勿插拔電源和電池，以免干擾充電程序。
 - 即使在完全正確的充電後使用時間也明顯減少，說明電池的壽命已到，請更換新電池。
 - 如果電池已完全充電，請勿拔電池再次插上進行充電，否則電池組的壽命會縮短或受損。
 - 當電池或對講機弄濕，請勿充電。充電時，應先用乾布擦乾，避免產生危險。
 - 當首飾、鑰匙或裝飾鏈等導電金屬接觸電極時，所有的電池均可能導致物品損壞或人體傷害。這些導電金屬也許會形成短路並產生很大的熱量。處理任何電池時，特別是把它裝入衣袋、提包或其他金屬對象的容器中，應格外小心。

開箱和裝置檢查

請小心從包裝箱中取出對講機。我們建議您在廢棄包裝之前確認包裝內是否含有下列表出的物品。若有任何物品在運送的過程中遺失或損壞，請立即向運送人員確認或索賠。

標準的配件

· 充電器組	1	· 皮帶夾	1
· 電池組	1	· 使用說明書	1
· 天線	1	· 螺絲組	1

準備工作

安裝/取出電池組
將電池組沿著對講機的背面推至對講機頂部上的鎖扣鎖定位。要取下電池時，將電池組下方的鎖扣向下按，然後將電池組從對講機向下推出即可

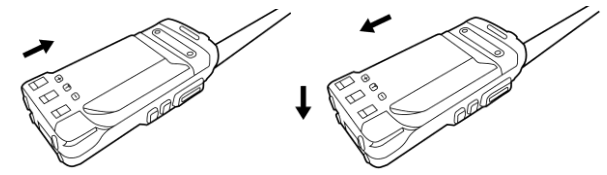

安裝/卸下皮帶夾
如有必要，可將隨機配置的皮帶夾鎖入電池組背面的螺絲孔，以方便攜帶。要卸下皮帶夾時，只需將兩個螺絲卸下即可。

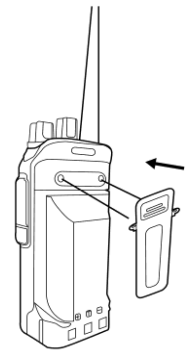

對電池組充電

- 1、將電源變壓器插入 110V AC 插座；
- 2、將電源變壓器上 DC 插頭入位於充電座背面上的 DC 插孔；
- 3、將電池或裝有電池的對講機插在充電座上；
- 4、確認電池與充電觸片接觸好，充電指示燈變為紅色，充電開始；
- 5、充電約為 8~10 小時左右，當指示燈變為綠色，表示充電完成。此時可以取走電池或裝有電池的對講機。

指示燈顯示	狀態
紅燈亮	正在充電
綠燈亮	充電完成

注意：

- 未插入電池前，充電座有指示燈閃爍屬不正常現象。
- 更換電池充電後，請等指示燈穩定後，再換電池進行充電。
- 確認插好後，充電器持續紅燈代表正在充電，閃爍表示電池損壞或環境溫度過高或過低

熟悉本機

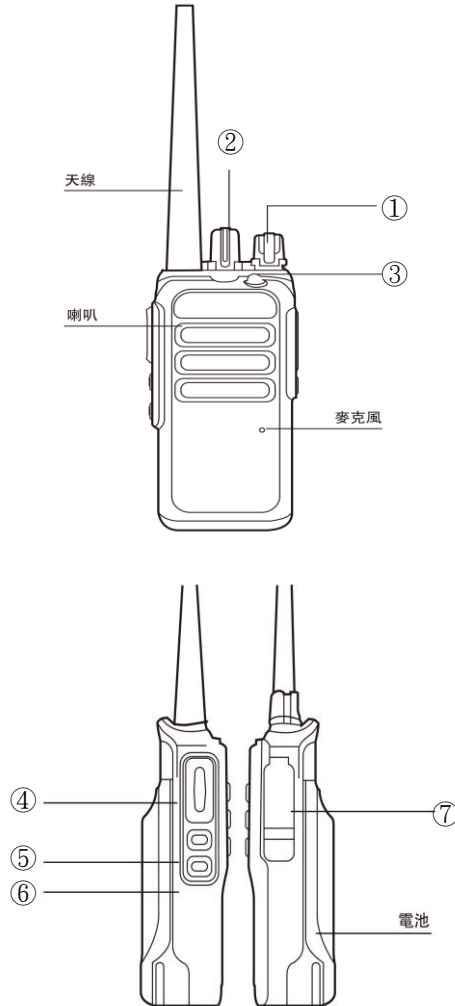

① 電源/音量旋鈕開關

按順時針方向轉動到“咔”聲響起時打開對講機電源；按逆時針方向轉動到“咔”聲響起時關閉對講機；左右轉動開關時調整音量大小。

② 頻道選擇旋鈕

轉動選擇 1-14 / 16* 頻道。

③ 狀態指示燈

在發射訊號時，指示燈為紅燈；接收到訊號或靜噪打開狀態時，指示燈為綠燈；掃瞄開啟時，指示燈為綠色閃爍。

④ PTT 發射鍵

按下 PTT 發射鍵，對講機進入發射狀態；放開時則恢復到接收狀態。

⑤ 高/低功率鍵

高/低功率切換，可以選擇輸出的功率。

⑥ MONI 鍵

開啟監聽功能。

⑦ 耳機插孔

用於外接耳機。

基本操作

電源啟動/關閉

按順時針方向轉動電源旋鈕開關打開對講機的電源，您將會聽到一聲“咔嗒”的聲響，喇叭播報出當前的頻道數。要關掉對講機的電源時，按逆時針方向轉動電源旋鈕開關。
注意：在使用前，請確保電池是充滿電並且可以正常工作使用。

調整音量

按順時針方向轉動音量控制旋鈕增大音量；逆時針方向轉動則減小音量。如果背景噪聲因靜噪功能而聽不見，請按住 [MONI] 鍵，然後轉動音量控制旋鈕，就會聽見背景噪聲。

頻道切換

按順時針方向轉動頻道遞增；逆時針方向轉動則頻道遞減，頻道號最低 1，最高 16。切換頻道後，對講機會語音提示當前位置所示頻道的頻道號。

發射

按住 [PTT] 鍵以普通的聲調說話，發射時指示燈亮紅燈。如果您靠麥克風太近或聲音太大可能會失真，會降低訊號在接收方的清晰程度。放開 [PTT] 鍵，以便收聽他人的呼叫。

頻道掃瞄

將頻道設置道 16 頻道您將會聽到報完頻道提示語音後“嘀”一聲後進入掃瞄工作模式，對講機從當前頻道逐一掃瞄，掃瞄時，綠燈指示燈變為閃爍，當掃瞄到匹配的載波和信令訊號時就能進行正常對講通話，綠燈指示燈變為長亮；等待 12 秒內對講機沒有其他操作或沒收到訊號，將繼續掃瞄；將頻道設置到其他頻道退出掃瞄功能（注意：當掃瞄添加少於 2 個頻道，對講機不能進入掃瞄狀態，可透過編輯軟體設置）。

高/低功率切換

當長按 [高/低功率鍵] 按鍵 3 秒，如果當前頻道的功率為高，則聽到語音報號“功率高”，反之則語音報“功率低”，鬆開退出功率切換功能。

中/英文切換

為了方便用戶在不同環境使用需求語音播報有中文、英文、無 3 種模式選擇。
在關機狀態下，將頻道設置到 15 頻道，同時按住 [PTT] 鍵 + [MONI] 鍵開機，對講機進行語音播報切換設置，鬆開按鍵退出設置。注意：每選擇一種語音播報，要關機重複一次。

聲控發射 (VOX)

聲控功能指用戶講話的音量達到對講機所設定靈敏度等級，可不按 [PTT] 鍵通過語音完成發射操作。注意：靈敏度等級可通過電腦編輯軟體設置；開啟/關閉聲控，在關機狀態下，將頻道設置到 14 頻道，同時按住 [PTT] 鍵 + [MONI] 鍵開機，對講機進行開啟/關閉聲控設置，鬆開按鍵退出設置。

電池低電壓警告

對講機使用到電池電量不足(6.3V)時，對講機會發出語音提示“請充電”，當對講機還繼續使用到電量嚴重不足(6.0V)時，會禁止對講機發射操作，請即時更新電池或進行充電。

大王電器廠股份有限公司

GREAT KING ELECTRICITY CO., LTD.

<http://www.greatking.com.tw>